

ПОДЪЕМНИК ДВУХСТОЕЧНЫЙ, ГИДРАВЛИЧЕСКИЙ

**МОДЕЛИ: XPR-9FD
XPR-9FDX
XPR-12FD**

ПАСПОРТ

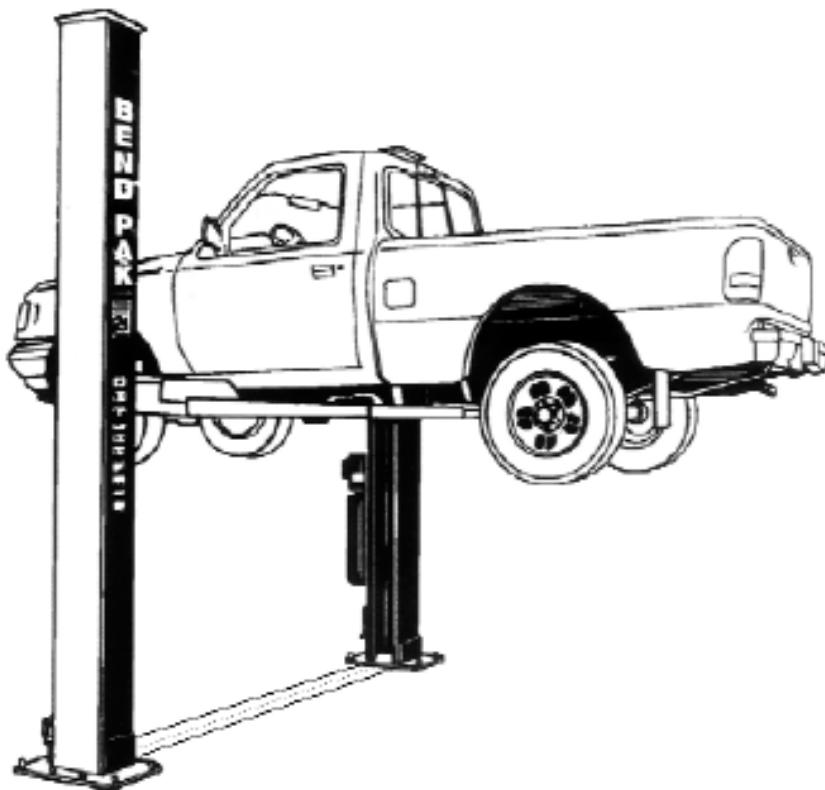

Модель: _____
Серийный номер: _____
Дата изготовления: _____

Настоящий паспорт является обязательным документом при монтаже и эксплуатации подъемников двухстоечных, гидравлических серии XPR-9FD, XPR-9FDX, XPR-12FD. Это Русская версия перевода оригинальной Инструкции по эксплуатации и монтажу подъемников серии XPR-9FD, XPR-9FDX, XPR-12FD на Английском языке, которая идет в комплекте с каждым подъемником. Эта версия сделана только для облегчения понимания монтажа подъемников русскоговорящими монтажниками. По всем аспектам, касающимся, размеров, номеров запчастей и других легальных сторон инструкций, обращаться к оригинальной версии на английском языке.

НАЗНАЧЕНИЕ И ТЕХНИЧЕСКИЕ ДАННЫЕ

Подъемник двухстоечный гидравлический предназначен для подъема автомобилей и легких грузовиков при выполнении работ по техническому обслуживанию и ремонту.

Подъем автомобиля осуществляется за кузов в местах, которые обозначены в инструкции по эксплуатации автомобиля, что обеспечивает свободный доступ ко всем агрегатам и механизмам автомобиля, улучшает условия труда и повышает производительность.

ТРЕБОВАНИЯ БЕЗОПАСНОСТИ

1. К работе на подъемнике допускаются лица, изучившие инструкцию по эксплуатации, прошедшие инструктаж по технике безопасности, и ознакомленные с особенностями его работы. Должно быть назначено лицо, ответственное за эксплуатацию подъемника.
2. До начала эксплуатации подъемника, Потребитель должен провести совидетельствование подъемника в соответствии с требованиями техники безопасности. В дальнейшем, ежегодно должно проводиться переосвидетельствование.

Статические испытания производить под нагрузкой, превышающей максимальную грузоподъемность подъемника на 25%, в течение 10 минут при поднятом грузе на высоту 200мм

Динамические испытания производить путем двухкратного подъема на максимальную высоту груза, массой, превышающей максимальную грузоподъемность подъемника на 10%.

3. Рабочее место вокруг подъемника должно содержаться в чистоте.
 4. Ежедневно проверять четкую и правильную работу конечного выключателя.
 5. Электродвигатель должен быть надежно заземлен в соответствии с правилами техники безопасности электрических установок. ЗЕЛЕНЬЙ провод – это провод заземления. В электрической сети должно быть установлено устройство защитного отключения.
 6. Всегда удостоверься, что замки безопасности на подъемнике, в рабочем состоянии.
 7. ЗАПРЕЩАЕТСЯ поднимать автомобиль, масса которого превышает грузоподъемность.
 8. ЗАПРЕЩАЕТСЯ поднимать автомобиль с работающим двигателем, а также находиться в нем, под ним или в зоне его возможного падения во время подъема или опускания.
 9. ЗАПРЕЩАЕТСЯ производить какие-либо работы с подъемником и его механизмом управления при поднятом автомобиле, во время подъема или опускания.
 10. Установка лап должна обеспечивать устойчивое расположение автомобиля на подъемнике
 11. В случае возникновения опасности при подъеме или опускании, немедленно остановить подъемник.
 12. ЗАПРЕЩАЕТСЯ использовать подъемник не по назначению.
- Плакат с этими требованиями должны быть вывешен на видном месте в зоне эксплуатации подъемника.

КОМПЛЕКТ ПОСТАВКИ

Наименование детали	Кол-во
Floorplate / Пластина на пол	1
Front Arm Assembly / Передние Лапы в сборе	2
Rear Arm Assembly / Задние Лапы в сборе	2
Offside Column with Lift Head Assembly / Стойка №2 в сборе с Подъемной Кареткой	1
Powerside Column with Lift Head Assembly / Стойка №1 в сборе с Подъемной Кареткой	1
Hydraulic Cylinder / Цилиндр	2
Part Box / Коробка с ЗИПом	1
Parts Bag / Пакет с частями для сборки (уложен в коробке с ЗИП)	1
Hydraulic Power Unit / Агрегат	1

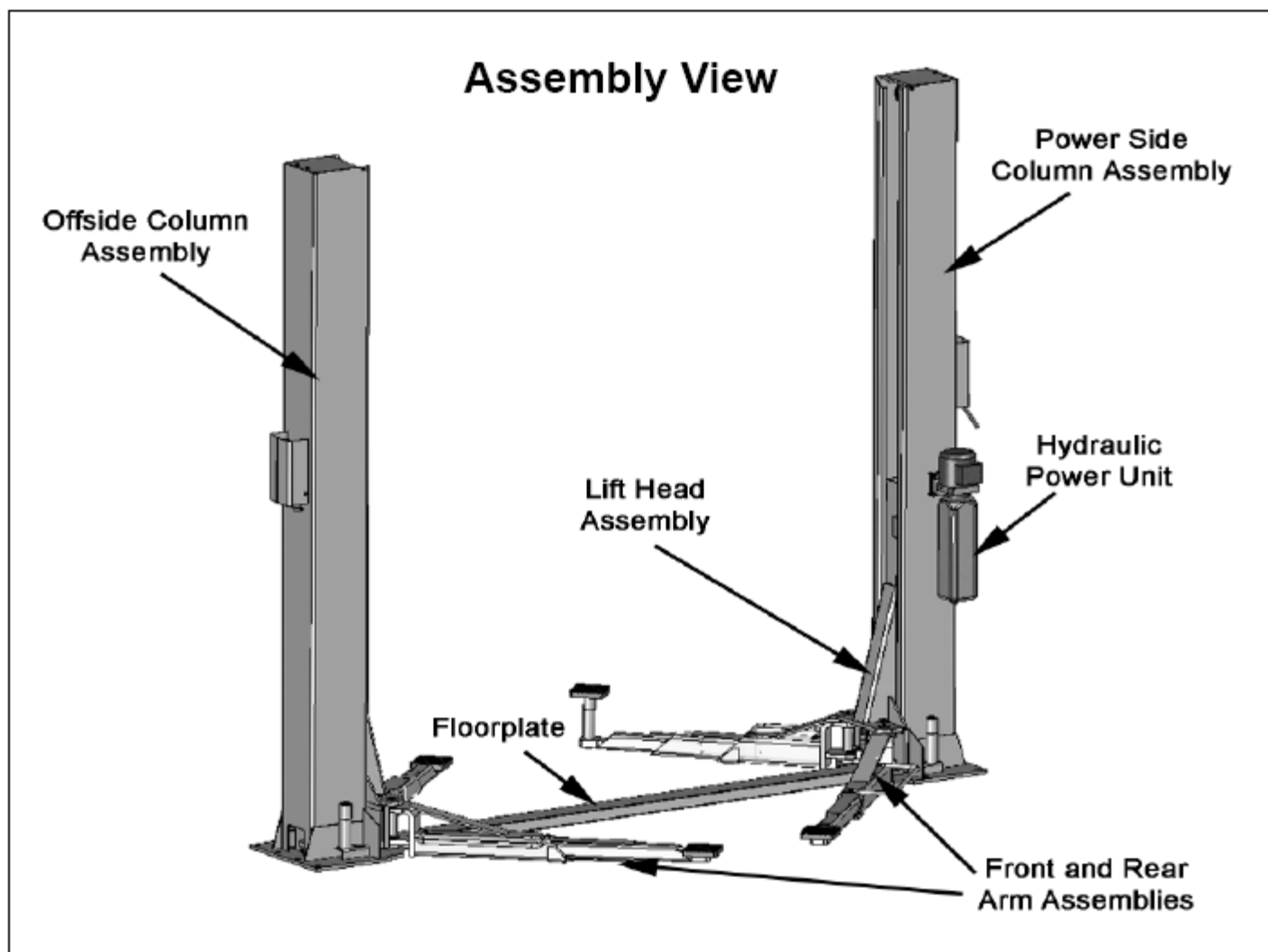

ПРОВЕРЬ КОМПЛЕКТНОСТЬ ПОСТАВКИ ДО НАЧАЛА МОНТАЖА ПОДЪЕМНИКА

УСТРОЙСТВО И ПРИНЦИП РАБОТЫ

Подъемник двухстоечный с электрогидравлическим приводом выполнен в напольном исполнении и состоит из следующих основных сборочных единиц: двух стоек, в комплекте с подъемными каретками, подъемными лапами и гидроцилиндрами, верхняя перекладина. В качестве привода применяется электрогидравлический агрегат.

Стойка выполнена в форме квадратного профиля. По ее внутренним поверхностям на скользящих блоках свободно перемещается каретка. Опорой каретка садится на посадочное место гидроцилиндра.

В основании каретки шарнирно крепятся телескопические балки подъемных лап. Такая конструкция подъемных лап обеспечивает заезд и съезд автомобиля и позволяет осуществить установку подушек под кузов в местах, указанных в инструкции по эксплуатации автомобиля.

Максимальная высота подъема ограничивается максимальным выходом штока цилиндра.

Уравновешивание кареток осуществляется при помощи уравновешивающих тросов.

Замки безопасности служат для фиксации каретки от самопроизвольного опускания.

Управление подъемником осуществляется кнопкой подъема и рукоятью опускания на агрегате, который установлен на кронштейне стойки №1 (Powerside Post). Электродвигатель агрегата вращает гидронасос, который подает жидкость из резервуара через шланги к гидроцилиндрам. Цилиндр движется вверх вместе с кареткой, которая свободно сидит на посадочном месте цилиндра, тем самым производя подъем автомобиля. При опускании, при помощи рукояти опускания, открывается спускной клапан и жидкость из цилиндров перетекает обратно в резервуар агрегата. В момент опускания оператор держит замки безопасности в разомкнутом положении, нажав на рукоять замка безопасности.

НЕОБХОДИМЫЙ ИНСТРУМЕНТ ДЛЯ МОНТАЖА ПОДЪЕМНИКА

1. Перфоратор для сверления отверстий в бетоне
2. Сверло для бетона диаметром 3/4 дюйма
3. Молоток
4. Длинный уровень
5. Набор рожковых ключей с размерами от 7/16 до 1-1/8 дюйма
6. Набор накидных головок с трещеточным ключом с размерами от 7/16 до 1-1/8 дюйма
7. Разводной ключ средний
8. Лом
9. Отметочная нить
10. Отвертка
11. Рулетка длиной минимум 5 метров
12. Круглогубцы

МОНТАЖ И ПОДГОТОВКА ПОДЪЕМНИКА К РАБОТЕ

Эти инструкции должны быть соблюдены в точности при установке и эксплуатации подъемника. В противном случае, неправильная установка или действия могут привести к несчастным случаям, а также гарантия не распространяется на весь срок гарантийного периода. Производитель не несет ответственности за несчастные случаи или любые повреждения оборудования, вследствие неправильной установки и использования подъемника.

ПЕРЕД УСТАНОВКОЙ ПРОЧИТАЙ СНАЧАЛА ИНСТРУКЦИЮ.

УСТАНОВОЧНЫЕ РАЗМЕРЫ

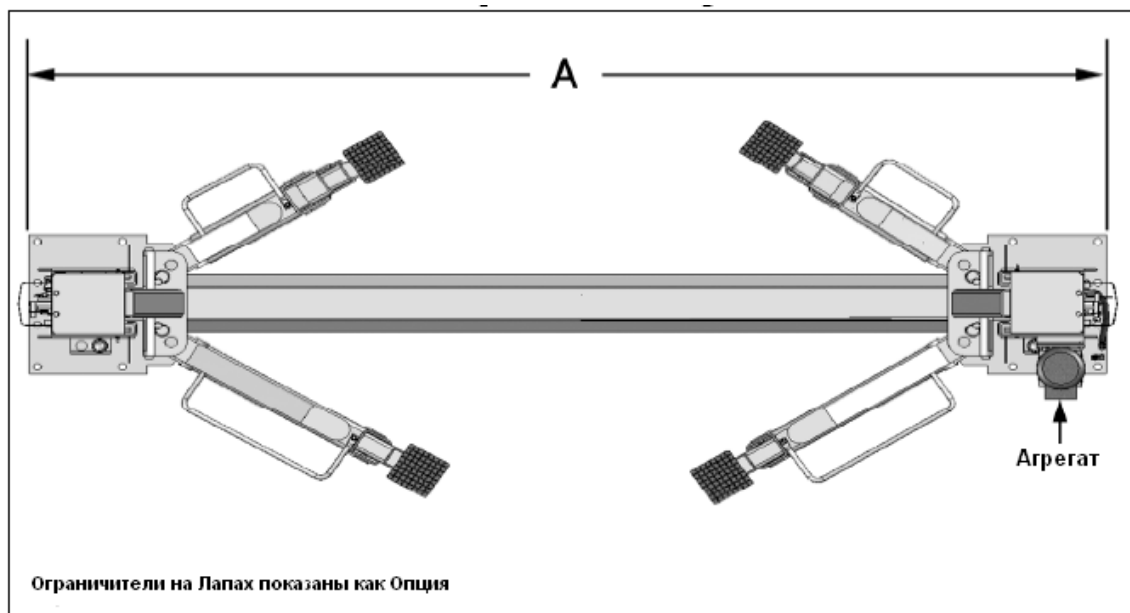

МОДЕЛЬ	Размер А	Грузоподъемность
XPR-9FD	3353 мм (132 дюйма)	4.1 т (9,000 фунтов)
XPR-9FDX	3683 мм (145 дюймов)	4.1 т (9,000 фунтов)
XPR-12FD	3937 мм (155 дюймов)	5.4 т (12,000 фунтов)

СТУПЕНЬ ОДИН

(Выбор места установки)

1. По возможности, при выборе места установки, используй архитектурный план помещения. Убедись, что есть достаточно места в помещении для установки подъемника.
2. Место, где будет установлен подъемник, должно быть свободно наверху.
3. Визуально проверь бетонный пол в месте установки, на трещины.

СТУПЕНЬ ДВА

(Требования к бетонному полу)

Пол должен быть горизонтальным в месте установки. Небольшие расхождения могут быть ликвидированы при использовании стальных клиньев при установке. При больших расхождениях по горизонтали, желательно произвести перезаливку бетонного пола.

- НЕ устанавливать подъемник на асфальт или на другую НЕ бетонную поверхность
- НЕ устанавливать подъемник на бетон с трещинами
- НЕ устанавливать на второй пол, без согласования со строительным инженером
- НЕ устанавливать подъемник снаружи помещений

СПЕЦИФИКАЦИЯ ДЛЯ БЕТОНА

Модели: серия XP-9FD, XP-9FDX

- Толщина бетона не менее 102 мм

Модели: серия XP-12FD

- Толщина бетона не менее 153 мм

Прочность бетона должна быть не менее 3000 PSI. Вновь залитый пол должен устояться не менее 28 дней для лучшего схватывания.

СТУПЕНЬ ТРИ (Разметка пола)

1. Определить с какой стороны будет заезжать автомобиль
2. Определить где будет расположена POWERSIDE COLUMN – стойка №1 с кронштейном для крепления агрегата (см. Рисунок на странице 5)
3. Произвести разметку мелом согласно размеров А (см. Таблицу на странице 5). Разбег в размерах не должен превышать 3 мм.
4. После того, как определены размеры, обозначить на полу мелом прямоугольник, используя размер оснований стоек.
5. Проверить еще раз все размеры и что полученный прямоугольник, прямоугольный.
6. Перед началом установки, рекомендуется поставить стойки на их места будущей установки, и проверить еще раз не мешает ли что-либо.

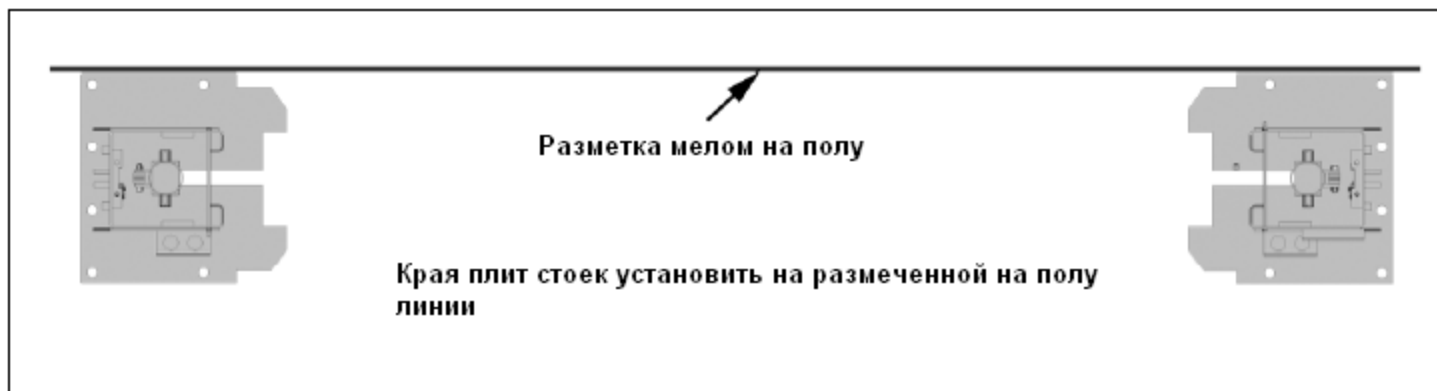

СТУПЕНЬ ЧЕТЫРЕ (Подготовка Стоек к Установке)

1. Уложить стойки на пол, сдвинуть Каретки в сторону верхней части Стоек настолько, чтобы можно было установить штуцеры в установочные места каждого цилиндра. (Рис. 3.1)
2. Установить прямой штуцер в отверстие в цилиндре. Использовать тефлоновую ленту только на резьбе штуцера, к которой присоединяется Шланг. (Рис. 3.2)
3. Снять шкивы, вставить запаянный конец Троса в Каретку и протянуть трос сквозь нее к нижней части стоек. (Рис. 3.3)
4. Протянуть трос через кронштейн куда крепится шкив. Установить на место шкивы. (Рис. 3.4).
Конец троса с резьбой будет протянуть в другую стойку после их установки на место крепления.

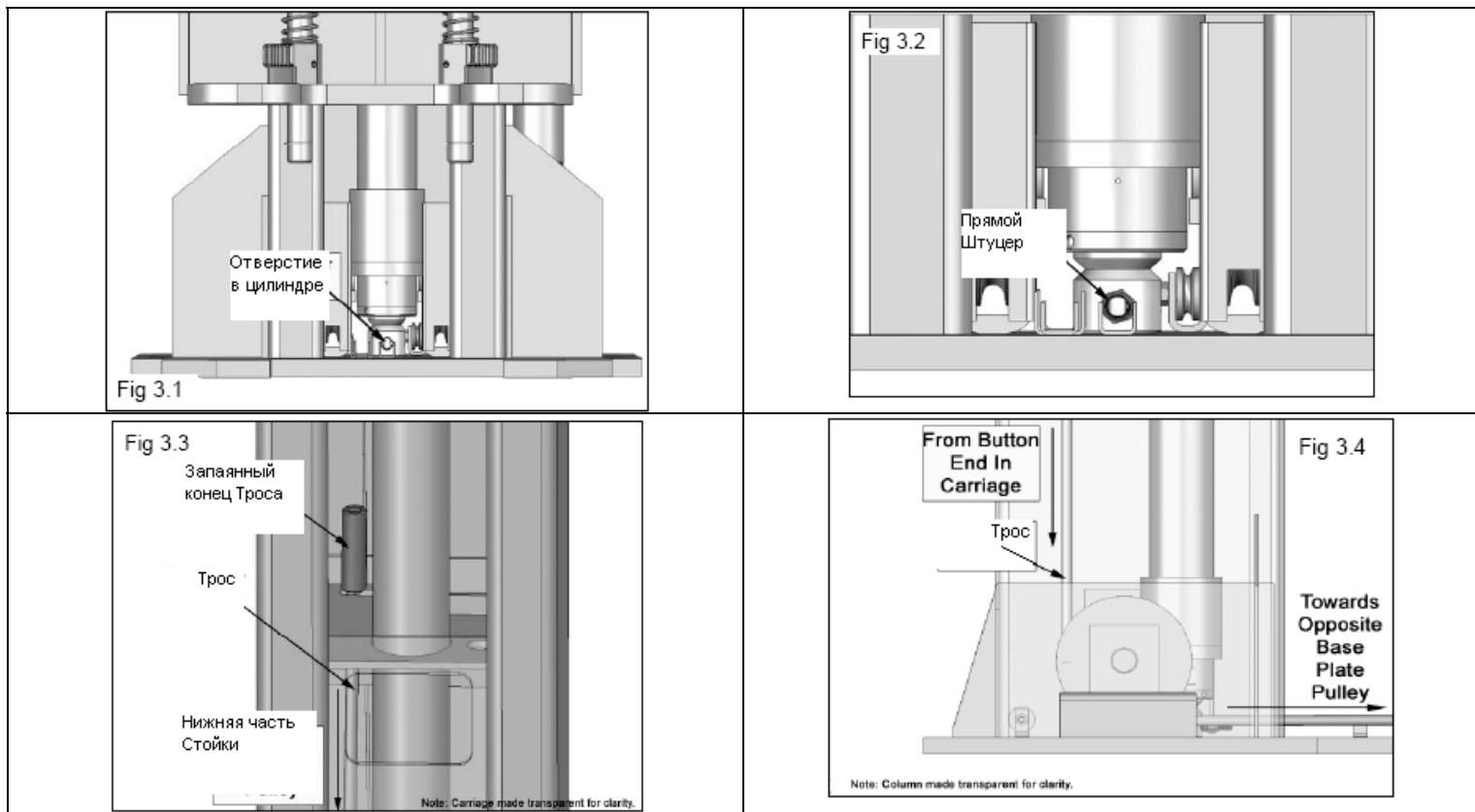

СТУПЕНЬ ПЯТЬ

(Установка стойки №1 с кронштейном – POWERSIDE COLUMN)

1. Перед тем, как начать, проверить еще раз все ли размеры правильно размечены.
2. Используя основание стойки как шаблон, просверлить отверстия в бетоне (глубина 115 мм для моделей XPR-9FD, XPR-9FDX, глубина 178 мм для моделей XPR-12FD) (см. Рис.5)
3. После сверления убрать тщательно пыль.
4. Вставить в отверстие анкерный болт в сборе с шайбой и гайкой. (см. Рис.6)
5. Если необходимо использовать клинья для выравнивания стойки, то подложить их под основание стойки (см. Рис.7)
6. После того как стойка отрегулирована, полностью затянуть гайку анкерного болта на 2-3 полных оборота (см. Рис.8)

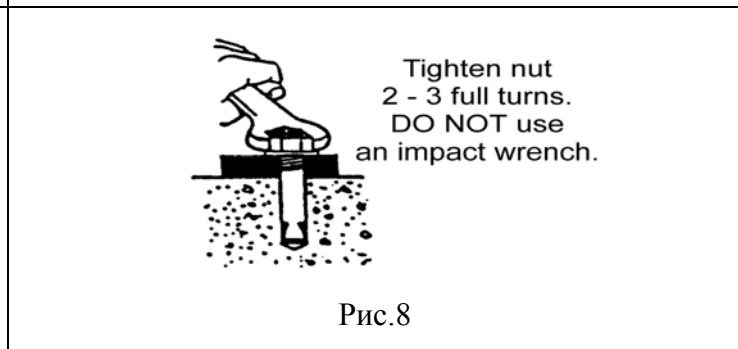
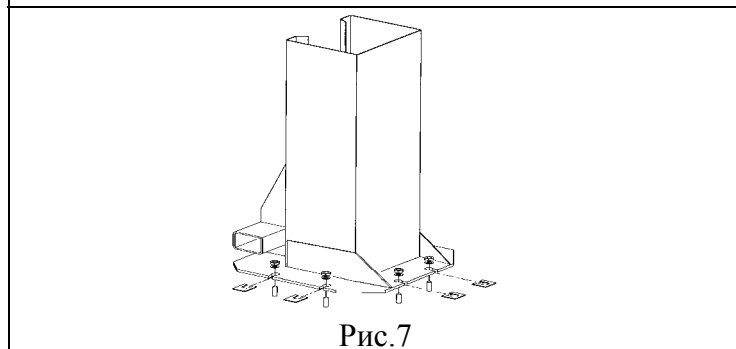
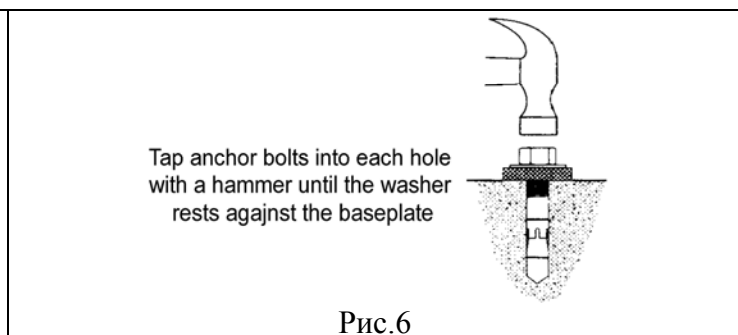
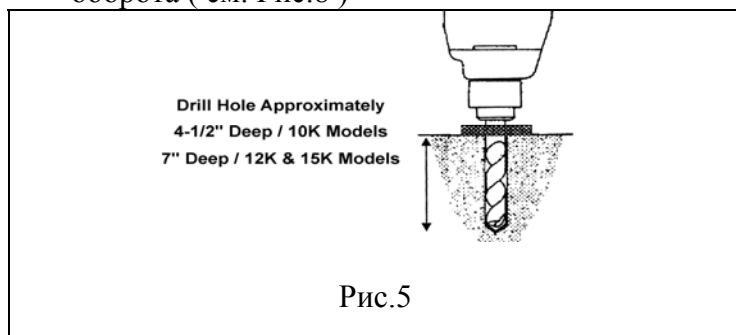

СТУПЕНЬ ШЕСТЬ

(Установка стойки №2 без кронштейна – OFFSIDE COLUMN)

1. Установить стойку №2 на место ее установки и провести то же самое, что и в СТУПЕНИ ПЯТЬ.

СТУПЕНЬ СЕМЬ

(Установка агрегата)

1. Прикрепить агрегат к кронштейну на POWERSIDE COLUMN, используя вложенные болты M8 и Антивибрационную Прокладку, как показано на Рисунке ниже. Заполнить резервуар Гидравлическим маслом 10WT или жидкостью для автоматических трансмиссий DEXRON TYPE III ATF объемом 13.2 литра

В данный момент не подключать пока штуцеры и Шланг к Агрегату.

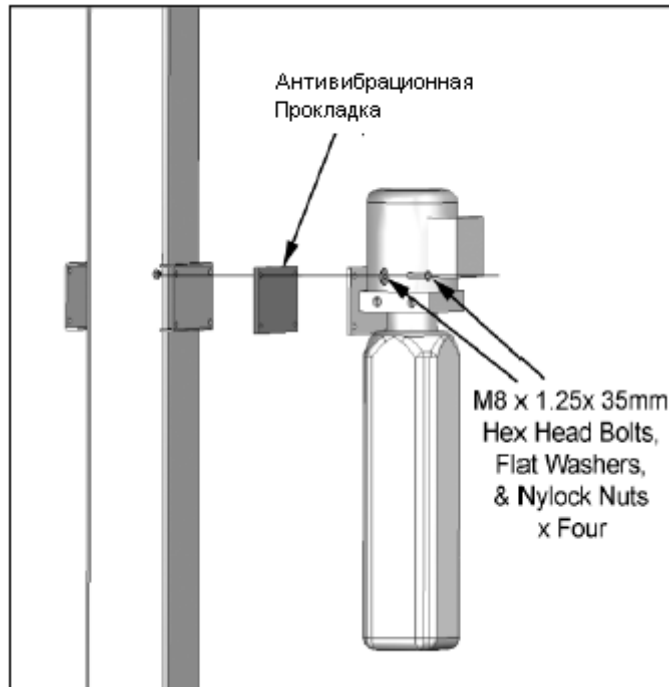

СТУПЕНЬ ВОСЕМЬ

(Установка Гидравлических Шлангов)

1. Присоединить один конец обоих шлангов цилиндров и протянуть их по полу к центру подъемника. Подсоединить их, а также и один конец шланга Агрегата, к Т-образному штуцеру, как показано на Рис. 9



Рис. 9

- Второй конец Шланга Агрегата протянуть через Стойку №1 (стойка с агрегатом) к закрепленному на ней Агрегату (см. Рис. 10)



Рис. 10

- Убедитесь, чтобы шланг Агрегата проходил между штоком цилиндра и приваренной пластиной крепления шкива троса. А также шланг ДОЛЖЕН проходить внутри приваренной направляющей для шланга. В противном случае, шланг будет поврежден подъемной кареткой.

ВНИМАНИЕ: Внутри стоек шланги должны проходить внутри приваренных направляющих и не должны касаться любых движущихся частей.

- Подсоединить шланг Агрегата к 90° штуцеру на Агрегате.

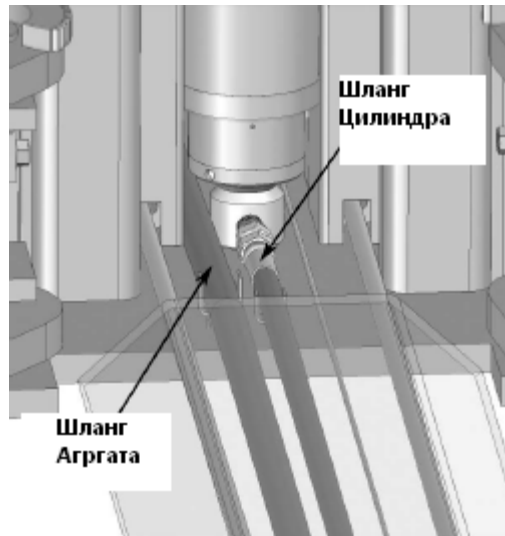
ВНИМАНИЕ: НЕ включать агрегат без жидкости в резервуаре. Агрегат должен быть предотвращен от попадания на него влаги. Порча агрегата вследствие влаги и неправильного подключения к сети не покрывается гарантией.

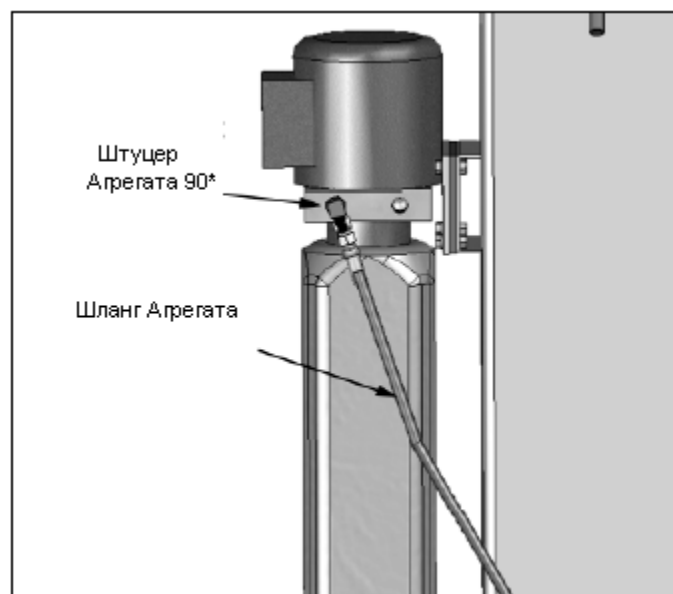

СТУПЕНЬ ДЕВЯТЬ

(Установка механизма открытия ЗАМКОВ БЕЗОПАСНОСТИ)

1. Установить механизм и рычаги, как показано на:
Рис.11 – Сборка на POWERSIDE COLUMN



Рис.12 – Сборка на OFFSIDE COLUMN



- На Стойке №2 (без агрегата) надеть петлю тросика безопасности на приваренный к Рукоятке Замка палец, а другой конец тросика протянуть внутрь стойки через отверстие справа от приваренного кронштейна замка (Рис. 13)

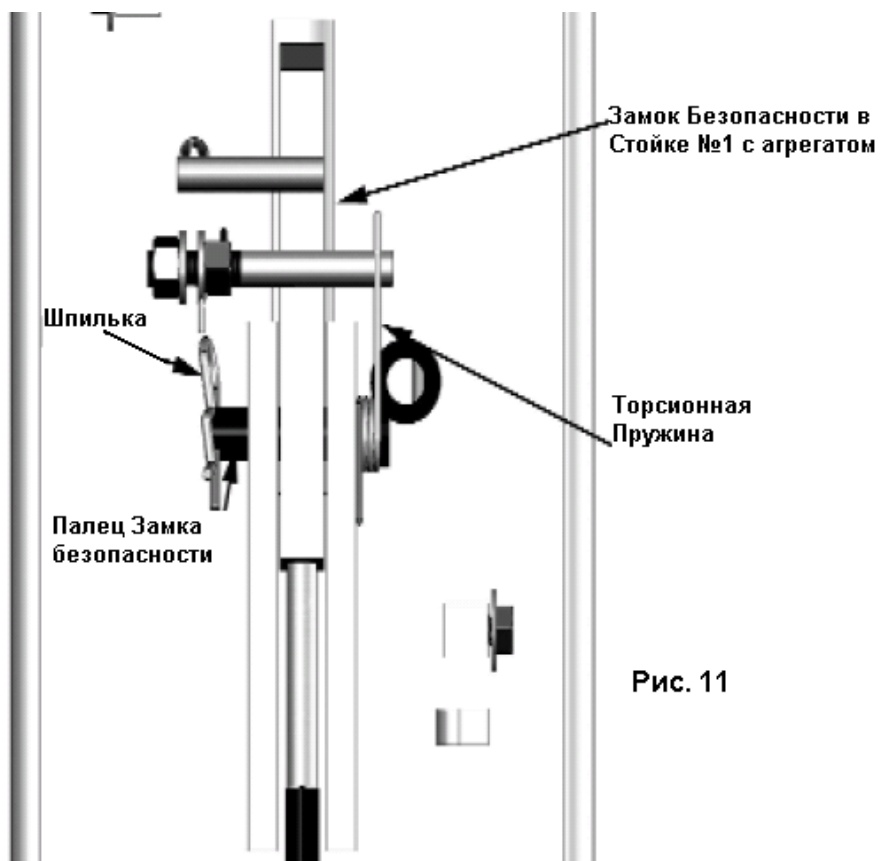
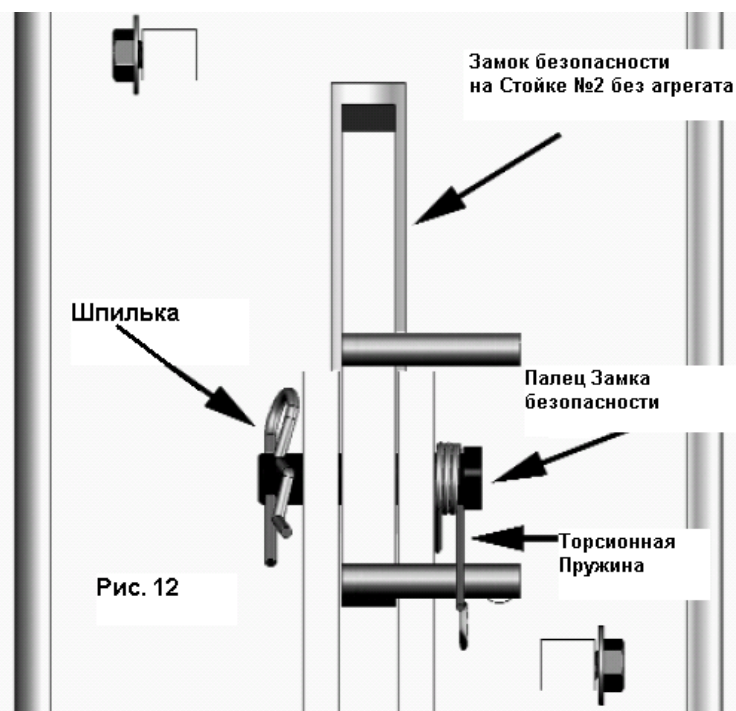
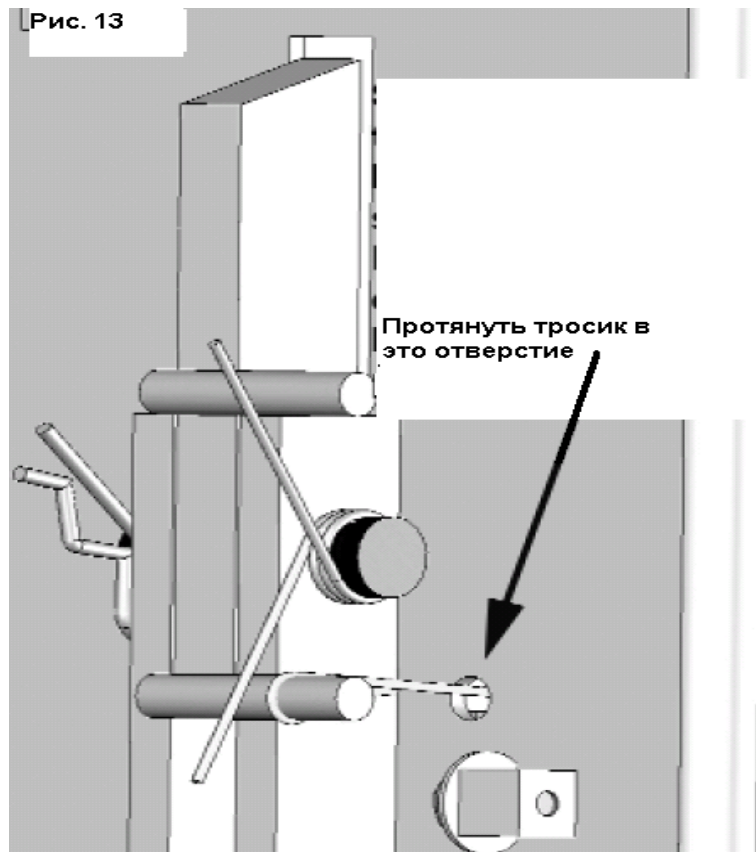

- Протянуть тросик через шкив и вниз внутри стойки до пола. Далее под шкивом внизу стойки и протянуть по полу через подъемник к другой стойке – Стойке №1. (Рис. 14 и Рис. 15)

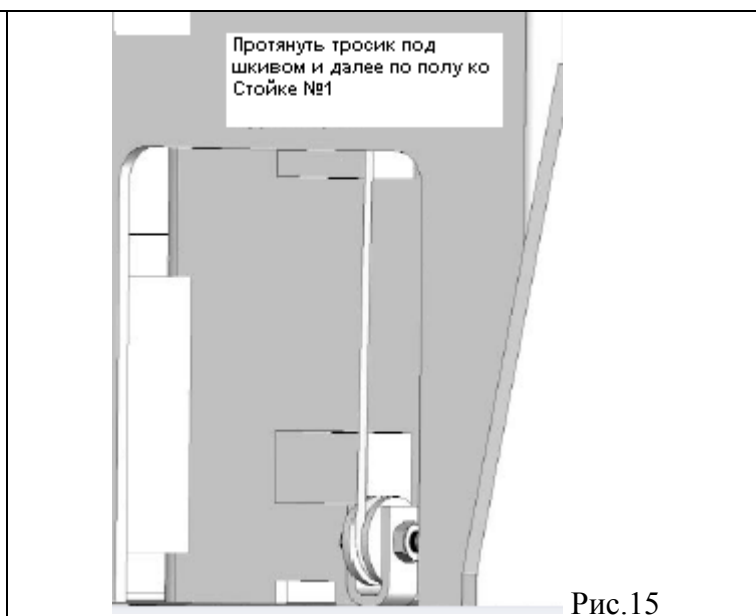

- Протянуть тросик вверх внутри Стойки №1 (стойка с Агрегатом).

- Протянуть тросик через отверстие наружу стойки и далее сверху приваренного пальца и вставить в отверстие в резьбовой части второго пальца, натянуть тросик и закрепить его в натянутом положении гайками. (Рис. 17).

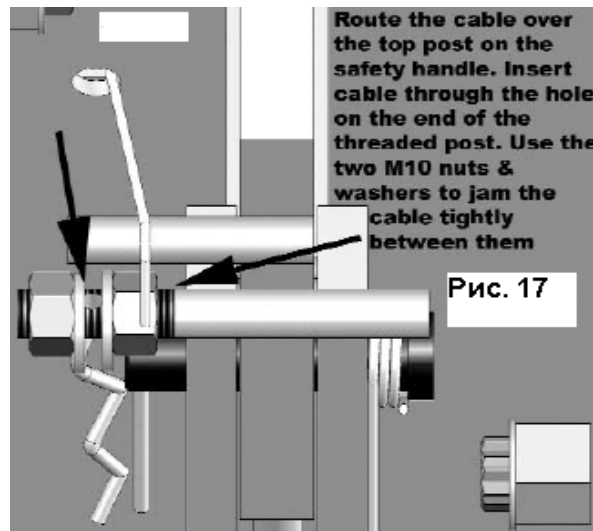

СТУПЕНЬ ДЕСЯТЬ
(Установка УРАВНОВЕШИВАЮЩИХ ТРОСОВ)

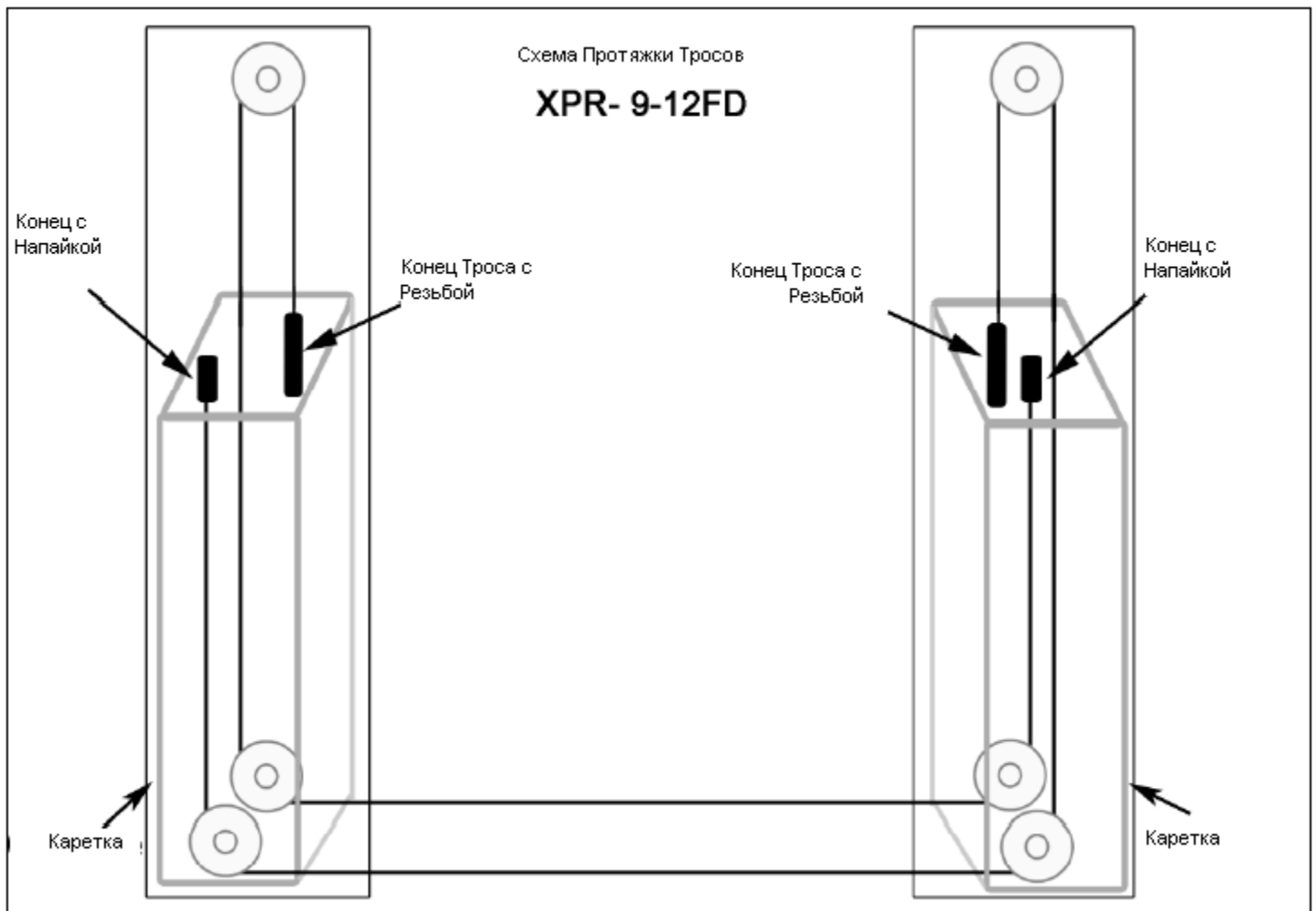

1. Поднять и зафиксировать подъемные каретки на каждой стойке на высоту 712 мм (см. Рис.19)
2. Убедитесь, что замки безопасности защелкнулись перед тем, как устанавливать троса. Каретки должны быть на одинаковой высоте от пола.
3. Установить конец Троса с Напайкой в специальное отверстие верхней пластины подъемной каретки. (см. Рис. 20). Протянуть другой конец Троса (с резьбой) через каретку вниз по Стойке.
4. Снять нижний шкив, протянуть трос ко второй Стойке, и обратно установить этот шкив.

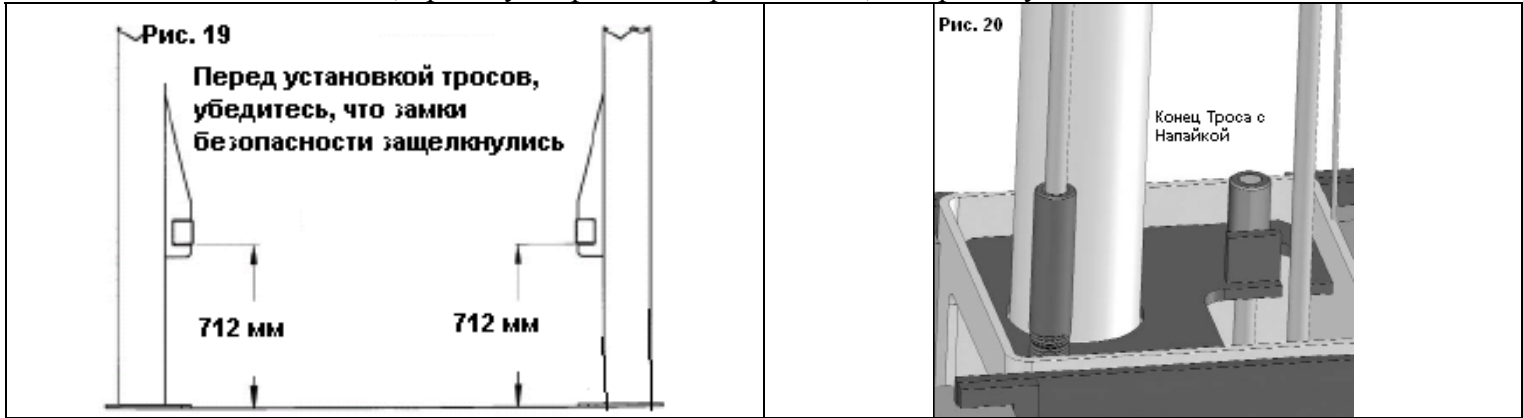

5. Протянуть конец Троса с резьбой вверх через каретку к Верхней Пластине Стойки (Рис.21 и Рис.22)

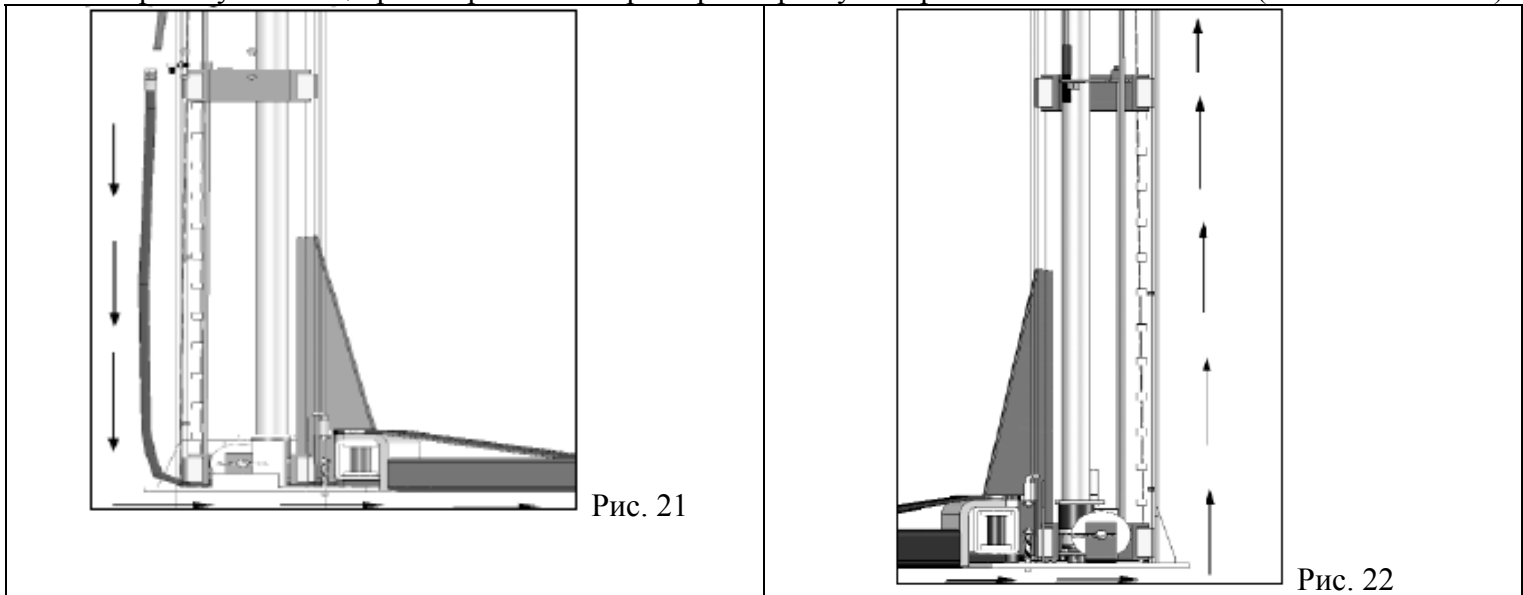

6. Снять шкив на Верхней Пластине Стойки, протянуть трос вниз к подъемной каретке, и установить этот шкив на место. Вставить резьбовой конец Троса в отверстие для троса в верхней пластине подъемной каретки и закрепить его гайкой троса (см. Рис. 23)

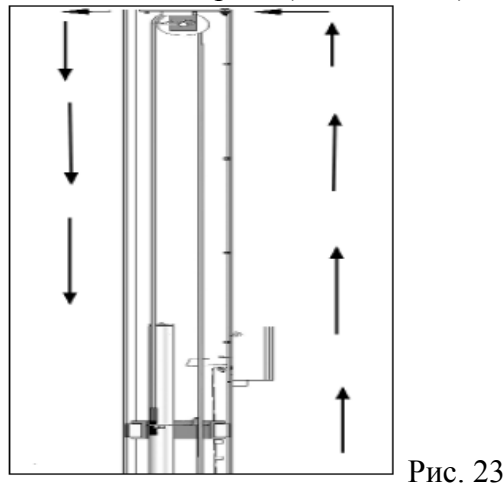

7. Провести такую же процедуру по протяжке второго Троса.
8. Отрегулировать натяжение обоих Тросов при помощи гаек, так чтобы натяжение их было очень плотным и равным.

СТУПЕНЬ ОДИННАДЦАТЬ (Установка крышки на рычаг безопасности)

После того как вся система замков безопасности отрегулирована и проверена на правильность функционирования, установить КРЫШКИ на рычаг безопасности на каждую стойку (Рис. 24)

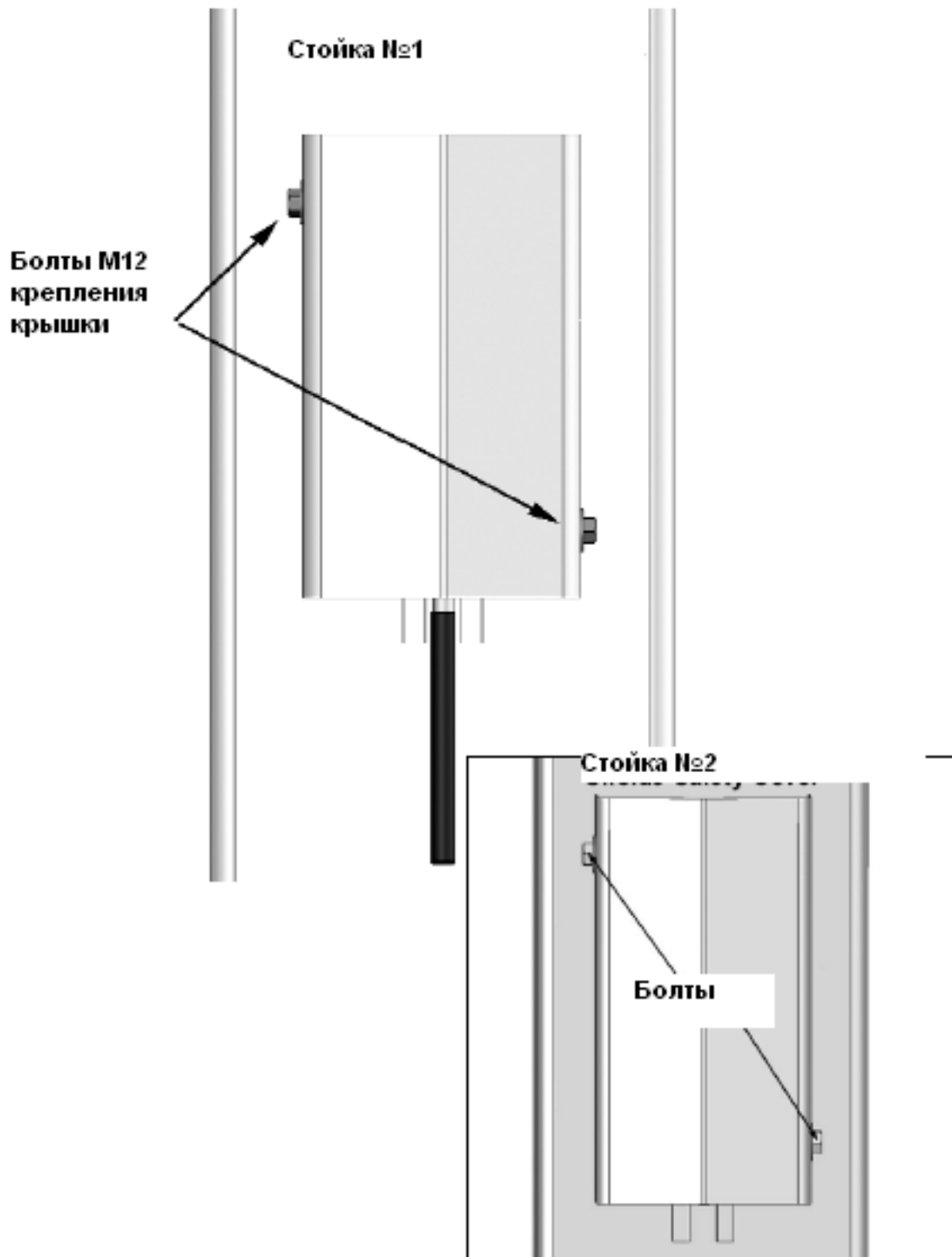

СТУПЕНЬ ДВЕНАДЦАТЬ (Установка Подъемных Лап)

1. Расположить Лапы как показано на рисунках ниже. Вставить пальцы крепления и вставить снизу в эти пальцы Стопорные кольца

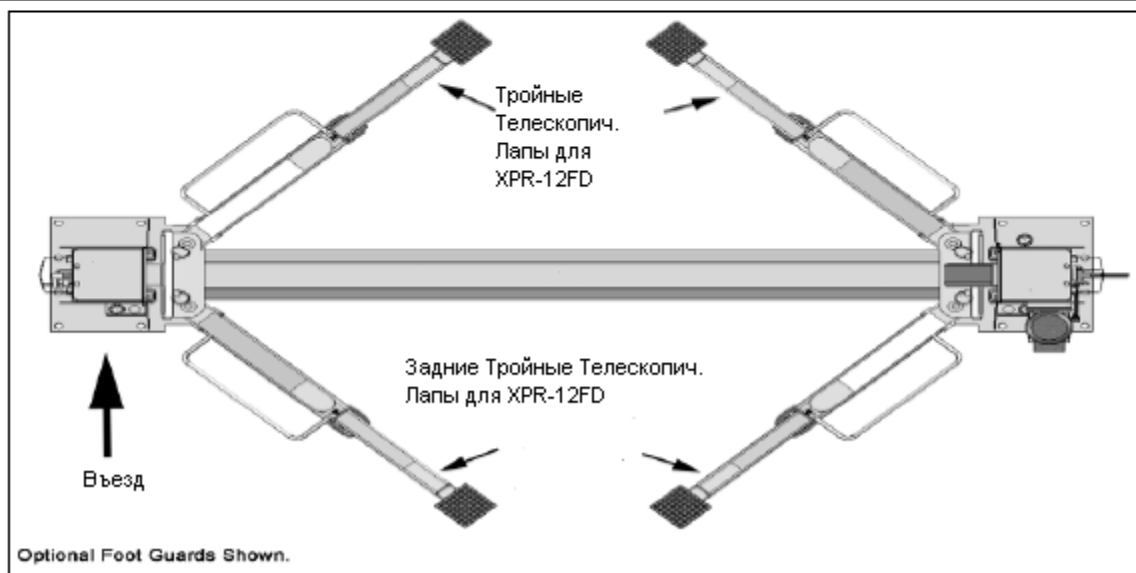
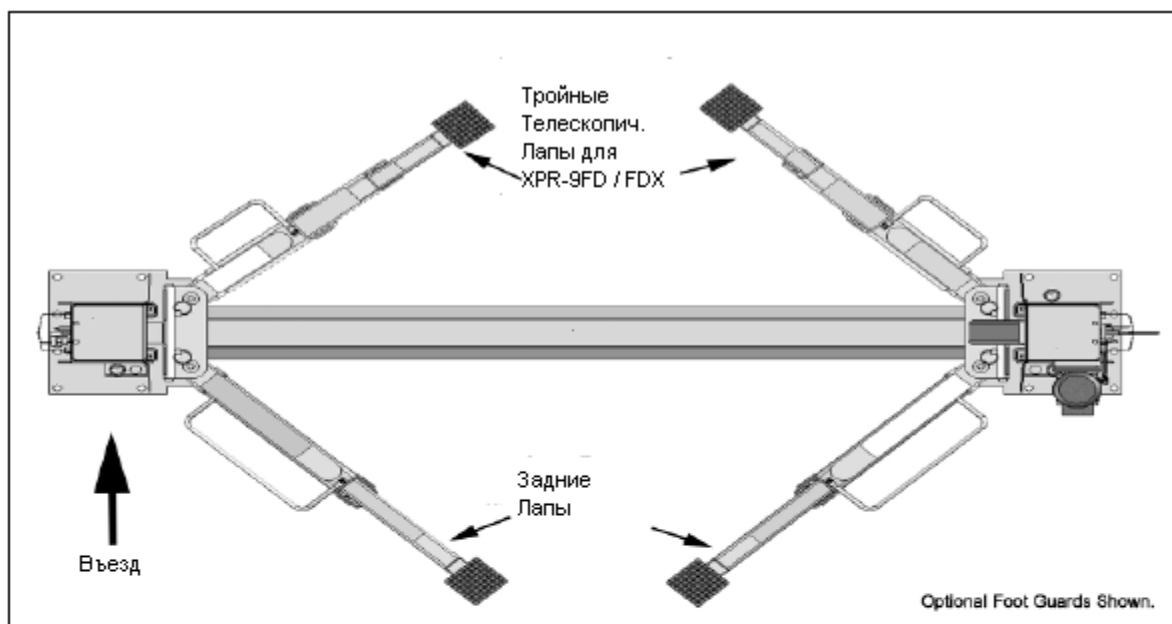
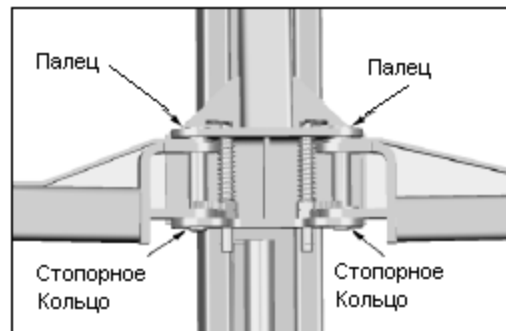

СТУПЕНЬ ТРИНАДЦАТЬ (Установка агрегата и пуск)

1. Все электрические подключения должны производиться квалифицированным электриком

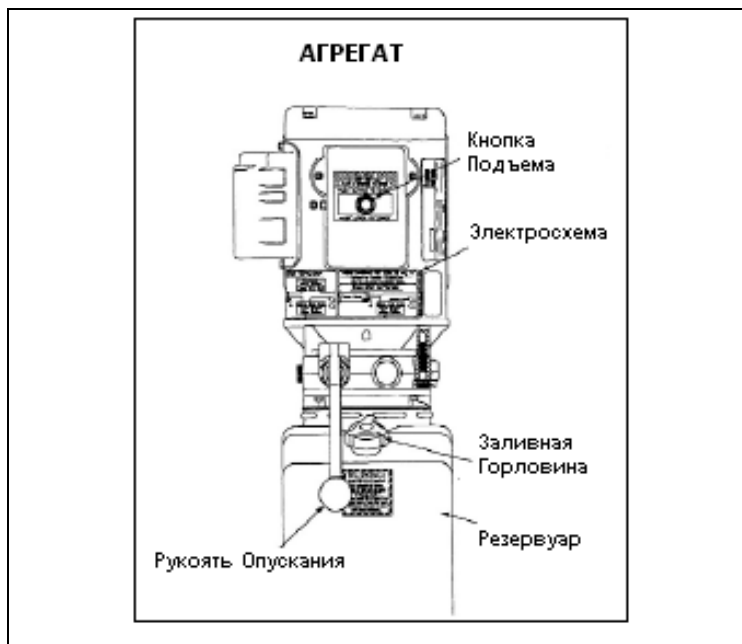

ЗАМЕЧАНИЯ ПО УСТАНОВКЕ АГРЕГАТА

1. НЕ включать агрегат без гидравлической жидкости в резервуаре. Может произойти поломка насоса.
2. Агрегат всегда должен быть сухим. Вода и любые другие жидкости могут привести к поломке агрегата, что не покрывается гарантией.
3. Неправильное электрическое подключение может привести к поломке электромотора. Данная поломка не покрывается гарантией.
4. Используй отдельный предохранитель на каждый отдельный агрегат.
5. Используй следующие предохранители:
 - для 208 – 230 В, однофазный - 25 Ампер
 - для 380-440 В, трехфазный – 15 Ампер

Перед началом работы проверить размер А и В, которые должны быть ОДИНАКОВЫ
Лапы должны быть на одинаковом уровне. Если лапы не на одном уровне, то необходимо подклонить стойки.

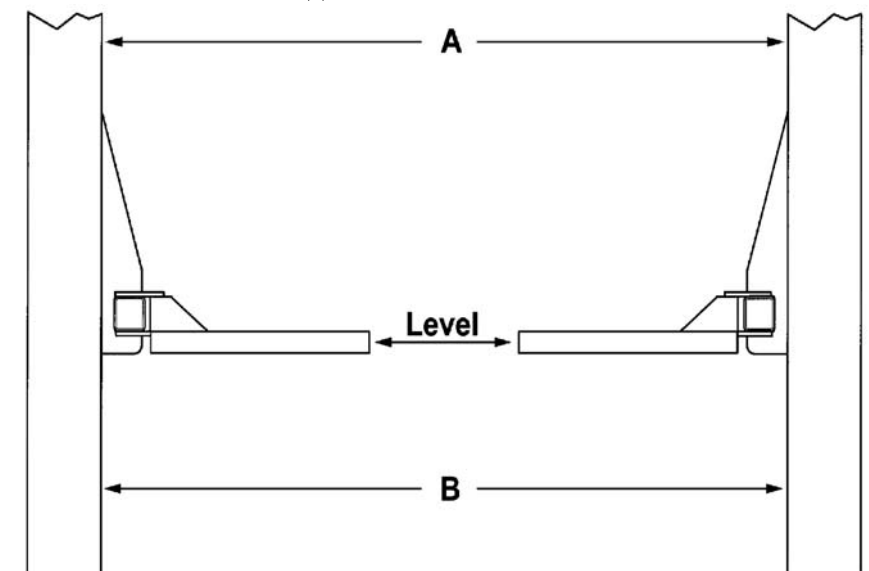

ВНИМАНИЕ

На всех моделях 2-х стоечных подъемников, Вы обязаны установить и плотно закрепить гайками длинный болт в верхней части стоек (как показано на рисунке ниже), после установки верхней перекладины (модели Clearfloor) или верхней пластины (модели Floorplate).

Необходимо строго следовать данной инструкции для правильной эксплуатации подъемника. Невыполнение данных требований инструкции может привести к серьезным травмам или смерти, а также прекращает действие гарантии завода-изготовителя. Производитель не несет ответственности за повреждения, вследствие неправильной установки и эксплуатации данного оборудования.

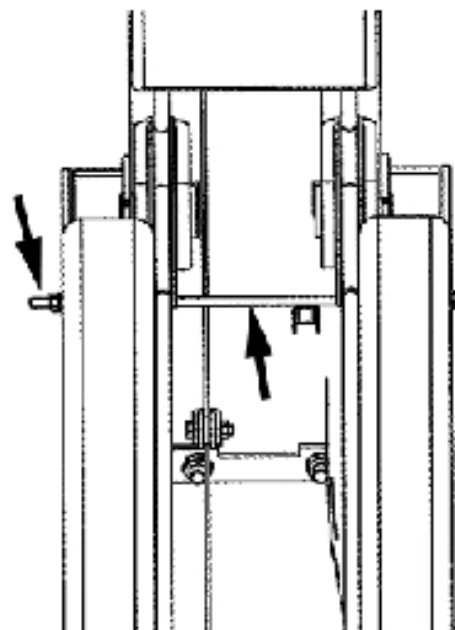
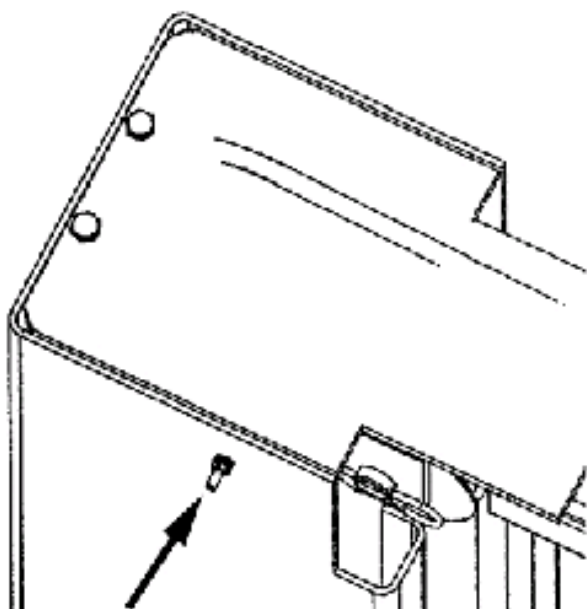
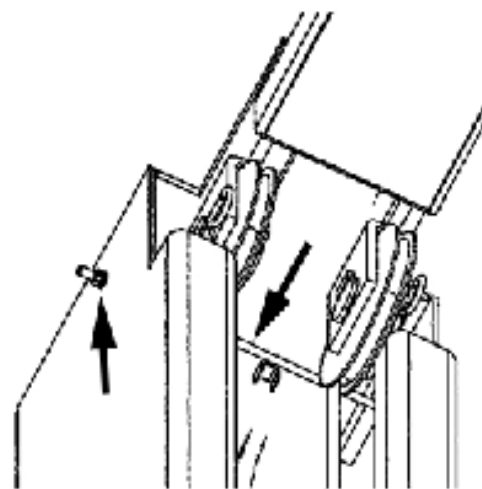
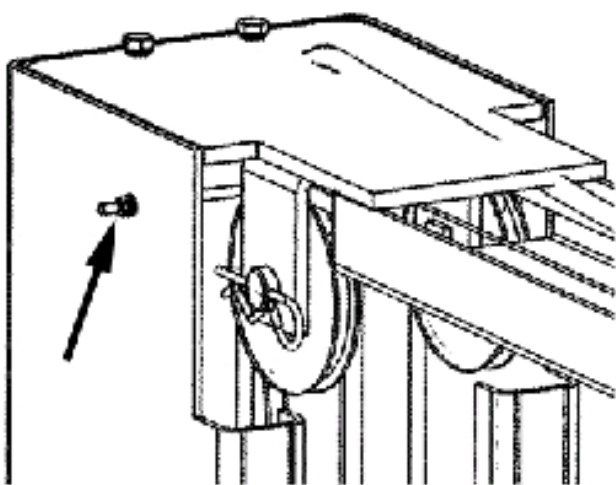

ПРОВЕРКА ПРАВИЛЬНОСТИ УСТАНОВКИ ПОДЪЕМНИКА

- Стойки подклинены и стоят устойчиво
- Анкерные болты полностью затянуты
- Все пальцы на шкивах установлены и закреплены шпильками
- Подведено электропитание к агрегату
- Уравновешивающие троса установлены правильно и отрегулирована их натяжение
- Замки безопасности работают правильно
- Проверить на какие-либо подтекания гидравлической жидкости
- Проверить уровень гидравлической жидкости в резервуаре агрегата
- Смазать все необходимые компоненты в точках смазок
- Проверить уровень подъемных лап
- Проверить затяжку всех болтов и гаек
- Очистить прилегающую территорию
- Прикрепить все инструкции по эксплуатации и уходу за подъемником

СТУПЕНЬ ТРИНАДЦАТЬ ПЕРВЫЙ ЗАПУСК

1. После того как подключено электропитание и резервуар в агрегате заполнен жидкостью, протестировать агрегат, нажав на кнопку подъема. Цилиндры могут «подпрыгнуть» в самом начале, но это нормально. Если электромотор работает нормально, то приподнять подъемник, остановить и проверить на подтекание жидкости во всех соединениях. Если электромотор работает с шумом или нагревается, то остановить немедленно и проверить еще раз его подключение к сети тока.
2. Еще раз проверить все шланги, что они находятся в направляющих внутри стоек и не касаются никаких движущихся частей подъемника.
3. Проверить работу Замков безопасности и натяжение тросика.
4. Поднять подъемник на полную высоту. При подъеме следить, чтобы замки безопасности «шелкали» синхронно. Если нет, то произвести регулировку уравновешивающих тросов. После того как подъемник поднялся на максимальную высоту, НЕ ДЕРЖИТЕ кнопку нажатой. Это может привести к порче электромотора.
5. Нажать на рычаг замков безопасности, который отпускает замки безопасности и на ручку опускания на агрегате. Опустить подъемник наполовину и остановить в этом положении.
6. Осторожно открутить болт, расположенный сверху каждого цилиндра и выпустить скопившийся в цилиндре воздух. НЕ ОТКРУЧИВАТЬ полностью этот болт. После того, как воздух выпущен, затянуть болт на каждом цилиндре. (Рисунок ниже)



7. Опустить полностью подъемник, нажав на рычаг замков безопасности и ручку опускания. Затем еще раз повторить ту же самую процедуру выпуска воздуха из цилиндров.

ВНИМАНИЕ: Во время проведения первого запуска, проверять все движущиеся части, гидросистему, уравновешивающие троса и т.д. на правильность установки. НЕ ПОДНИМАТЬ автомобиль, пока не проведен полный контроль работы подъемника.

СМАЗКА

1. После установки и первого запуска смазать все компоненты подъемника как показано на Рис.25
LUBRICATION POINTS - ТОЧКИ СМАЗКИ

- **Lubricate Pulleys With WD-40** – Смазать все шкивы и ролики смазкой WD-40
- **Lubricate Safety Axle Pin And Cable Sheaves With WD-40** – Смазать палец крепления рычага замков безопасности и ролики тросика смазкой WD-40
- **Lubricate Inside Four Corners of Columns With Light Axle Grease** – Смазать четыре угла каждой стойки густой смазкой

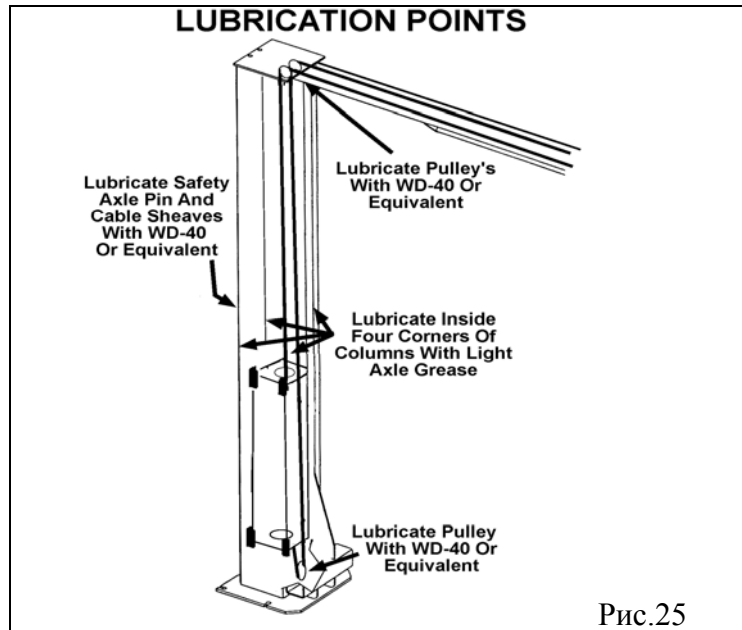

ПОДЪЕМ ПОДЪЕМНИКА

1. Перед началом работы с подъемником прочитай инструкцию.
2. Поднимай автомобиль в соответствии с рекомендуемыми в инструкции точками подъема
3. Поставь автомобиль между стойками
4. Подведи лапы под места подъема автомобиля
5. Если необходимо, используй подставки-адаптеры.
6. Нажав на кнопку, подними лапы до касания днища автомобиля. Проверь правильность установки лап.
7. Подними до рабочей высоты. Припусти, чтобы замки безопасности защелкнулись.
8. Перед тем как работать под автомобилем, убедись что замки безопасности защелкнулись

ОПУСКАНИЕ

1. Приподнять так, чтобы освободились замки безопасности
2. Нажми на рукоятку замка безопасности на стойке, чтобы освободить замки безопасности
3. Убедись, что никого и никаких предметов нет под опускаемым автомобилем
4. Опустить автомобиль путем нажатия рычага опускания на агрегате.
5. Перед тем как выгнать автомобиль из подъемника, убери подъемные лапы **НИКОГДА** не проезжай по подъемным лапам

ЕЖЕМЕСЯЧНОЕ ОБСЛУЖИВАНИЕ

1. Проверь ограничители подъемных лап
2. Проверь все тросовые соединения, болты и втулки.
3. Проверь работу замков безопасности
4. Смазать солидолом трущиеся поверхности внутри стойки
5. Смазать все ролики маслом WD-40.
6. Проверить все анкерные болты и затянуть, если необходимо.
7. Проверить стойки.
8. Проверить все втулки на подъемных лапах
9. Проверить натяжение уравнивающих тросов, отрегулировать, если необходимо.
10. Проверить подставки-адаптеры, если необходимо, то заменить.
11. Проверить работу конечного выключателя, установленного на верхней перекладине.

ВНИМАНИЕ

1. Если анкерные болты ослабли или любой компонент подъемника неисправен, НЕ ПОЛЬЗОВАТЬСЯ ПОДЪЕМНИКОМ.
2. ЗАПРЕЩЕНО использовать подъемник, если под ним находятся люди или какое-либо оборудование
3. ЗАПРЕЩЕНО поднимать вес более, чем указан на данном подъемнике.
4. Не оставляй подъемник в поднятом положении не защелкнув замки безопасности.
5. Избегай попадания жидкости на электромотор.

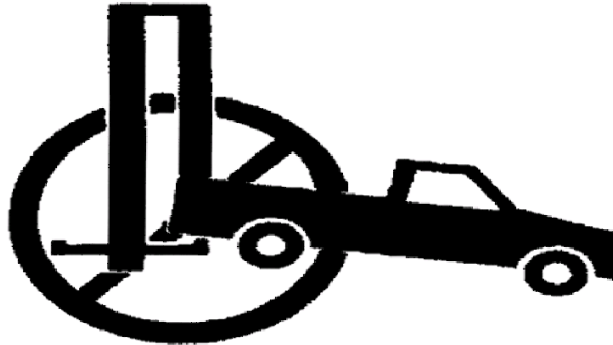

ЗАПРЕЩЕНО ПОДНИМАТЬ АВТОМОБИЛЬ НА МЕНЕЕ, ЧЕМ ЧЕТЫРЕХ ЛАПАХ.
ГРУЗОПОДЪЕМНОСТЬ КАЖДОЙ ЛАПЫ СОСТАВЛЯЕТ НЕ БОЛЕЕ ЧЕМ 1/4 ОБЩЕЙ
ГРУЗОПОДЪЕМНОСТИ ПОДЪЕМНИКА.

РЕКОМЕНДУЕМЫЕ МАСЛА ДЛЯ ПРИМЕНЕНИЯ В ГИДРАВЛИЧЕСКОЙ СИСТЕМЕ

ТЕМПЕРАТУРА МАСЛА, °С

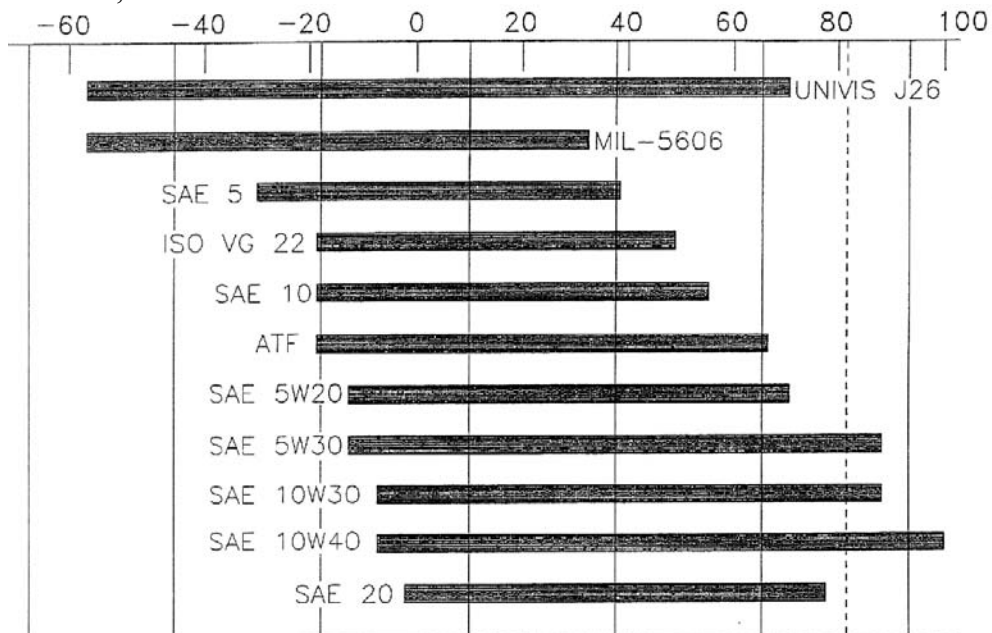

ГАРАНТИЙНЫЕ ОБЯЗАТЕЛЬСТВА

Завод-изготовитель гарантирует исправную работу подъемника в течение 12 месяцев при условии эксплуатации его в соответствии с требованиями настоящего паспорта.

Гарантией не покрываются дефекты и поломки произошедшие вследствие неправильной установки и эксплуатации, нормального износа деталей, поломок при транспортировке, а также вследствие неправильного обслуживания подъемника.

Завод-изготовитель имеет право производить изменения и усовершенствования конструкции для данного вида подъемников, но без каких-либо обязательств по проведению данных изменений на ранее проданных подъемниках такого же типа.

СВЕДЕНИЯ О РЕКЛАМАЦИЯХ

В случае неисправной работы подъемника, поломки какой-либо детали или сборочной единицы в период гарантийного срока, а также некомплектности поставки, заказчик предъявляет заводу-изготовителю акт рекламаций, в котором должны быть изложены обстоятельства и причины, приведшие к рекламации.

Вопросы, связанные с некомплектностью подъемника, полученного заказчиком, решаются в установленном порядке. Свидетельство об упаковке прикреплено к одной из стоек подъемника, а также к коробке, в которой находятся сборочные детали подъемника. Бирка с серийным номером, моделью, датой изготовления также прикреплена на одной из стоек подъемника.

Акт должен быть составлен в пятидневный срок с момента обнаружения дефекта при участии лиц, возглавляющих предприятие, и при участии представителя сторонней организации.

Акт направить заводу-изготовителю или его официальному представителю, от которого был куплен подъемник, одновременно с поврежденными деталями или сборочными единицами, не позднее 20 дней с момента его составления.

В акте должны быть указаны : модель, серийный номер и дата изготовления подъемника, время и место появления дефекта, вид дефекта. Бирка с серийным номером, моделью, датой изготовления прикреплена на одной из стоек подъемника.

При несоблюдении указанного порядка, завод-изготовитель рекламации не принимает.

УЧЕТ РЕКЛАМАЦИЙ

№ и дата рекламации	Краткое содержание рекламации	Меры, принятые заводом-изготовителем по рекламации

НЕИСПРАВНОСТИ И МЕТОДЫ ИХ УСТРАНЕНИЯ

Вид неисправности	Вероятные причины	Методы устранения
Подъемник не поднимается	<ol style="list-style-type: none"> 1. Воздух в гидравлическом масле (см. А, В, З, И) 2. Цилиндр зажат кареткой (см. Л) 3. Под давлением эл. мотор вращается в обратном направлении (см. Б) 4. Подтекает клапан опускания (см. Г, Д, Е, М, О) 5. Эл. мотор вращается в обратном направлении (см. Ж, Н) 6. Поврежден насос (см. Л, М, Н) 7. Насос не всасывает жидкость (см. А, З, И, Л, Н, О) 8. Подтекает перепускной клапан (см. К, Л, М, Н) 9. Неправильное напряжение напряжение в сети (см. Ж, Т) 10. Подъемник перегружен по весу (см. Л, П) 11. Перепускное давление неправильно установлено (см. Л, М, Н) 	<p>А. Проверить уровень масла. Должен быть до спускного болта на резервуаре</p> <p>Б. Снять, промыть и продуть воздухом клапан регулировки давления.</p> <p>В. Спустить воздух из цилиндров (См. Инструкцию)</p> <p>Г. Промыть клапан опускания, надавив на рукоять опускания и в то же время нажать на кнопку подъема, и дать поработать агрегату в течение 15 секунд.</p> <p>Д. Заменить загрязненное масло на новое (См. Инструкцию)</p> <p>Е. Проверить, если рукоять имеет свободный ход. Если не имеет свободного хода, то заменить узел крепления рукояти.</p> <p>Ж. Проверить правильность подключения электромотора к сети.</p> <p>З. Проверить длину всасывающего шланга в резервуаре агрегата. Если короткий, то заменить его.</p> <p>И. Проверить прокладку, если повреждена, то заменить прокладку на валу насоса</p> <p>К. Перепускной клапан застрял в крышке. Снять и освободить клапан.</p>
Подъемник не держится в поднятом положении	<ol style="list-style-type: none"> 1. Воздух в гидравлическом масле (см. А, В, И) 2. Подтекает клапан регулировки давления (см. Б, Л, М, Н) 3. Подтекает клапан опускания (см. Г, Л, М, Н) 4. Подтекают штуцеры (см. Р) 	<p>Л. Смотри инструкцию по установке.</p> <p>М. Заменить на новую деталь.</p> <p>Н. Вернуть агрегат на завод-изготовитель</p> <p>О. Проверить затяжку болтов крепления насоса к эл.мотору</p> <p>П. Проверить вес поднимаемого автомобиля</p>
Подъемник опускается медленно или вовсе не опускается	<ol style="list-style-type: none"> 1. Цилиндр зажат кареткой (см. Л) 2. Загрязнен экран клапана опускания (см. Д, М, Н, С) 	<p>Р. Проверить на течи полностью всю гидравлическую систему подъемника и затянуть все штуцеры</p> <p>С. Промыть и продуть воздухом клапан опускания</p>
Электро мотор не вращается	<ol style="list-style-type: none"> 1. Перегорел предохранитель (см. Ж, М, Т, У, Ф) 2. Перегорел конечный выключатель на верхней перекладине (см. Ж, М, Т, У) 3. Перегорел выключатель кнопки подъема на агрегате (см. Ж, М, Т, У) 4. Сгорел электромотор (см. Ж, М, Н, Т, У) 5. Неправильное напряжение напряжение в сети (см. Ж, Т) 	<p>Т. Проверить соответствие напряжения в сети и напряжение, которое должно быть использовано для данного мотора</p> <p>У. Не использовать удлинитель провода от сети к подъемнику</p> <p>Ф. Отключить и снова включить «рубильник» в электросети, проверить предохранители</p>

НЕИСПРАВНОСТИ И МЕТОДЫ ИХ УСТРАНЕНИЯ

Вид неисправности	Вероятные причины	Методы устранения
<p>Течь гидравлической жидкости</p> <p>Появление постороннего звука или шума при работе подъемника</p>	<ol style="list-style-type: none"> 1. Течь масла из цилиндра (см. Ц) 2. Ослаблена затяжка резервуара (см. Х) 3. Течь масла из крышки на заливной горловине резервуара (см. А, Л, М) 4. Ослаблена затяжка штуцеров (см. Л, Р) 5. Воздух в гидравлическом масле (см. А, В, З, И) <ol style="list-style-type: none"> 1. Воздух в гидравлическом масле (см. А, В, З, И) 2. Подъемник перегружен по весу (см. Л, П) 3. Сгорел электромотор (см. Ж, М, Н, Т, У) 4. Ослабили болты крепления агрегата к стойке (см. Ч) 5. Под давлением эл. мотор вращается в обратном направлении (см. Б, Ж, Н) 6. Поврежден насос (см. Л, М, Н) 7. Насос не всасывает жидкость (см. А, З, И, Л, Н, О) 8. Подтекает перепускной клапан (см. К, Л, М, Н) 9. Неправильное напряжение напряжение в сети (см. Ж, Т) 	<p>А. Проверить уровень масла. Должен быть до спускного болта на резервуаре</p> <p>Б. Снять, промыть и продуть воздухом клапан регулировки давления.</p> <p>В. Спустить воздух из цилиндров (См. Инструкцию)</p> <p>Г. Промыть клапан опускания, надавив на рукоять опускания и в то же время нажать на кнопку подъема, и дать поработать агрегату в течение 15 секунд.</p> <p>Д. Заменить загрязненное масло на новое (См. Инструкцию)</p> <p>Е. Проверить, если рукоять имеет свободный ход. Если не имеет свободного хода, то заменить узел крепления рукояти.</p> <p>Ж. Проверить правильность подключения электромотора к сети.</p> <p>З. Проверить длину всасывающего шланга в резервуаре агрегата. Если короткий, то заменить его.</p> <p>И. Проверить прокладку, если повреждена, то заменить прокладку на валу насоса</p> <p>К. Перепускной клапан застрял в крышке. Снять и освободить клапан.</p> <p>Л. Смотри инструкцию по установке.</p> <p>М. Заменить на новую деталь.</p> <p>Н. Вернуть агрегат на завод-изготовитель</p> <p>О. Проверить затяжку болтов крепления насоса к эл.мотору</p> <p>П. Проверить вес поднимаемого автомобиля</p> <p>Р. Проверить на течи полностью всю гидравлическую систему подъемника и затянуть все штуцеры</p> <p>С. Промыть и продуть воздухом клапан опускания</p> <p>Т. Проверить соответствие напряжения в сети и напряжение, которое должно быть использовано для данного мотора</p> <p>У. Не использовать удлинитель провода от сети к подъемнику</p> <p>Ф. Отключить и снова включить «рубильник» в электросети, проверить предохранители</p> <p>Х. Проверить затяжку болтов крепления резервуара к насосу</p> <p>Ц. Заменить прокладки на цилиндре</p> <p>Ч. Проверить затяжку болтов крепления агрегата к стойке</p>

ИНСПЕКЦИОННАЯ ПРОВЕРКА УРАВНОВЕШИВАЮЩИХ ТРОСОВ

- Уравновешивающие троса должны заменяться каждые три – пять лет работы или когда есть видимые повреждения на них. Ни в коем случае не пользоваться подъемником если троса повреждены.
- Троса должны быть хорошо смазаны во все время работы. Смазка тросов должна производиться не реже чем раз в три месяца. Использовать смазку для тросов – шестеренчатое масло 90-WT или ALMASOL Wire Rope Lubricant.
- Все шкивы должны осматриваться постоянно на предмет их износа и повреждений и постоянно должны смазываться не реже чем раз в три месяца, чтобы их вращение было свободным.
- Троса должны осматриваться визуально раз в день при интенсивном использовании подъемника.
- Троса с любым повреждением жилок, повреждением коррозией, с более чем 10% уменьшением от начального диаметра троса, повреждениям от нагрева - должны быть немедленно заменены.

ВНИМАНИЕ:

Все детализированные чертежи подъемников с описанием запчастей и их номеров, находятся в Инструкциях по установке и эксплуатации (INSTALLATION AND OPERATION MANUAL) на английском языке, которые идут в комплекте с подъемником в ящике запчастей.